

2-hit



ČO KEBY BOLO
VŠETKO TAKÉ
JEDNODUCHÉ?





KONCENTROVANÁ TECHNOLOGIA

- **Laser Spotter** – Maximálna presnosť pri umiestňovaní závaží počas vyvažovania
- **LASER MATCHING** – čiarový laser, ktorý v spojení so zameriavačom Laser Spotter vykonáva výpočet priemeru ráfika
- **OPB One Plane Balancing** – Súčasná korekcia statickej a dynamickej nevyváženosti na jednej jedinej rovine a jedným jediným závažím
- **Režim AutoAdaptive** – Nový systém na prepočítavanie tolerancií
- **Sonar LA** – pre automatické meranie šírky kolesa **CEMB PATENT**
- Režim vyvažovania v **ALU-S** – (nalepovacie závažia na vnútornej strane ráfika) so špeciálnym zobrazením polohy vyvažovacích závaží (snímač polohy)
- **EMS Sonar** (opcia) na meranie excentricity počas normálneho cyklu vyvažovania, s okamžitým zobrazením možnosti MATCHING (PRISŔOSENIE)
- **HubMatch** – počas cyklu merania sa zachytí bod najväčšej excentricity kolesa a zobrazí sa na obrazovke, takže nesprávnu excentricitu možno redukovat priamo pri montáži na vozidlo (iba s EMS Sonarom)
- **Tyre Set** – program pre zobrazenie najlepšej polohy kolesa na vozidle, aby sa optimalizoval smer jazdy (kuželovitost) a redukovali sa vibrácie na minimum (excentricita)

ZO SKÚSENOSTI CEMB

• Vyvažovačka **2-hit** je výsledok inovatívnej vývojovej koncepcie, ktorá prináša revolúciu vo vyvažovaní kolies vďaka dokonalkej kombinácii rýchlosti, užívateľskej prívetivosti, robustnosti a ergonómie.
Profesionálne zariadenie, ktoré je také intuitívne, že ho môže obsluhovať každý.

• Pneumatické upínanie kolesa **CEMB PATENT**

Úspora času pri upínaní kolesa/mimoriadne jednoduché a rýchle použitie / vysoká presnosť pri centrovani kolesa

• **Automatické polohovanie kolesa a zablokovanie kolesa** v korekčnom bode

Meranie kolesa



Potvrdenie jednotlivých rozmerov



Spustenie cyklu merania



JEDNODUCHO INOVATÍVNA

INOVATÍVNA

Obsluhujúca osoba jednoducho postupuje podľa intuitívnych pokynov na obrazovke a súčasne otáča kolesom rukou, aby umiestnil zameriavač LASER-SPOTTER pre meranie kolesa na ráfik. Po meraní stačí ľahké poklepanie na pneumatiku, aby sa príslušné namerané údaje jednoducho a nekomplikovane preniesli do softvéru a uložili sa. Následne možno spustiť meranie nevyváženosti.

ROBUSTNÁ

Vyvažovačka 2-hit, keďže už nepoužíva automatickú meraciu šablónu, eliminuje potrebu pravidelnej údržby typickej pre mechanické zariadenia, tradične viac podliehajúce opotrebovaniu, a to všetko v prospech vyššej životnosti.

JEDNODUCHÁ OBSLUHA

Vyvažovačka 2-hit pracuje s unikátnym systémom, ktorý pomocou zameriavača LASER SPOTTER v spojení s čiarovým laserom umožňuje extrémne jednoduché a vysoko presné meranie kolesa ako aj zobrazenie presnej polohy kompenzácie nevyváženosti.

ERGONOMICKÁ

CEMB rozširuje svoj sortiment ERGOFAST a s 2-hit maximalizuje celú ergonomickú koncepciu. Odstránením automatickej meracej šablóny je možné meranie kolies vykonávať v pohodlnej, vzpriamenej polohe obsluhy: to znižuje fyzickú námahu a tým zvyšuje výkon a efektívnosť práce

RÝCHLA

Vyvažovanie kolies nebolo nikdy také RÝCHLE, JEDNODUCHÉ A PRESNÉ!

CEMB ČAKÁ NA PATENTOVANIE



ČO KEBY BOLO VŠETKO TAKÉ JEDNODUCHÉ?

V roku 1952 spoločnosť CEMB prvýkrát vyvinula kuželové príruby pre vyvažovačky. Odvtedy sa neustále optimalizujú a pridávajú sa ďalšie vysoko presné centrovacie systémy pre všetky typy kolies. **Cemb výslovne odporúča používať iba originálne príruby pre vyvažovačky kolies Cemb.**

ŠTANDARDNÉ PRÍSLUŠENSTVO

Sada standard UC20/SE2 pozostávajúca z SE, sady 3 kuželov a meracej šablóny šírky



PNEUMATICKÉ UPÍNANIE KOLESÁ

41FF034417

Sada SE (krúžok, rýchloupínacie puzdro SE2, dištančný kus SE)



41FF034416

Sada 3 kuželov Ø 45÷110 mm, kladivové kliešte a vzorové závažie 60 g



46FC77653

Meracia šablóna WDC



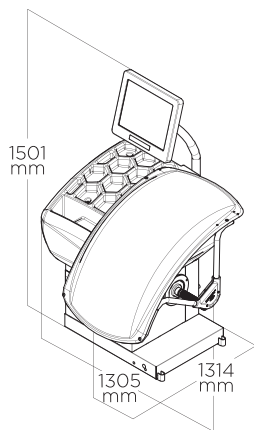

Elektrické napájanie jednofázové

Príkon
Rýchlosť vyvažovania
Doba merania pre 15 kg koleso
Presnosť merania
Stredná hladina hluku
Nastaviteľná šírka ráfika
Nastaviteľný priemer
Tlak vzduchu min/max.

Max. hmotnosť kolesa
Hmotnosť stroja

230 V/1-fáz./50 Hz
115 V/1-fáz./60 Hz
0,15 kW
100 rpm
4,7 s
0,5 g
< 70 dB (A)
1,5" ÷ 20" / 40 ÷ 510 mm
10" ÷ 30" / 265 ÷ 765 mm
7 ÷ 10 kg/cm²/~ 0,7 ÷ 1 MPa
~ 7 ÷ 10 bar/~ 105 ÷ 145 psi
< 75 g
120 kg



Zero Weight Lift

OPCIA PRE ZNÍŽENIE VYNALOŽENEJ SILY

Nakladanie a vykladanie kolesa bez zaťaženia, námahy a bez ďalších nastavení.

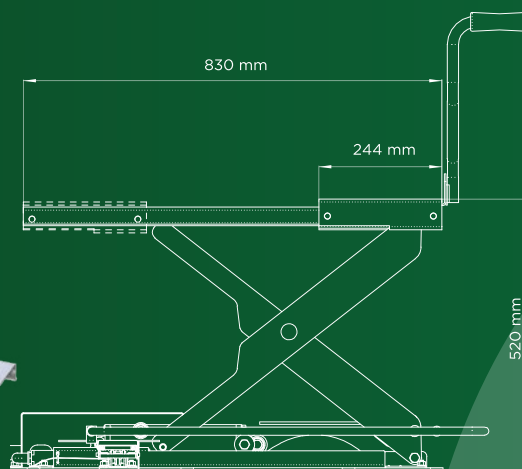

DOKONALÉ CENTROVANIE

Automatické zdvíhanie kolies.
Ideálne centrovania a vyššia presnosť pri vyvažovaní.

RÝCHLY

Rýchlejší ako ktorýkoľvek bežný zdvíhák kolesa. Jediný nožný pedál ovláda celý pracovný proces.

AUTOMATICKÝ

Integrovaný elektronický systém s PLC.

UNIVERZÁLNY

Je ho možné použiť na každej vyvažovačke CEMB.



HOMOLA
AUTOSERVISNÁ TECHNIKA

Bratislava

+421 905 200 100

Košice

+421 915 700 100

Ružomberok

+421 905 300 100

VŠETKO PRE VÁŠ SERVIS