

# ER65

## ErGoFast line



VYVAŽOVAČKA  
S PLOCHOU TFT  
OBRAZOVKOU 17“



### ER65



### ER65SE





## KONCENTROVANÁ TECHNOLOGIA

- **VDD Virtual Direct Drive** superrýchly a bezúdržbový merací systém **CEMBPATENT**
- **Elektrická brzda** pre zablokovanie kolesa presne v korekčnom bode
- Všetky programy pre profesionálov: **SPLIT, OPT, ALU**
- **Automatické meracie rameno** na meranie odstupe a priemeru ráfikov do 28". Inovatívne kliešte na uchytenie nalepovacích závaží
- Režim vyvažovania v **ALU-S** (nalepovacie závažia na vnútornej strane ráfika) so špeciálnym zobrazením polohy vyvažovacích závaží (snímač polohy)
- **Laserový lúč** pre umiestnenie vnútorného závažia
- **Automatické priblíženie** kolesa o 15° od miesta umiestnenia vyvažovacieho závažia, aby ho obsluhujúca osoba mohla presne umiestniť s minimálnym pohybom
- **ER65SE - Pneumatické upínanie kolesa CEMBPATENT**  
Úspora času pri upínaní kolesa/mimoriadne jednoduché a rýchle použitie / vysoká presnosť pri centrovaní kolesa

### K DISPOZÍCII V DVOCH VYHOTOVENIACH:

**ER65** upínanie kolesa s manuálnym rýchlopínacím krúžkom a sonar LA  
**ER65SE** pneumatické upínanie kolesa a sonar LA



## ZO SKÚSENOSTI CEMB

- **ER65** je výsledkom jedinečných skúseností, ktoré má spoločnosť CEMB v oblasti priemyselných a dielenských vyvažovačiek už od roku 1946. Vývoj a spolupráca s poprednými spoločnosťami na výrobu automobilov a pneumatík zaručujú profesionálnemu užívateľovi:
- **Spoľahlivosť**
- **Jednoduché používanie**
- **Presnosť**
- **3D meranie kolies**
- **Úspora času pri vyvažovaní!**

### DIZAJN SÉRIE ERGOFAST

- S **ER65** Cemb rozširuje produktový rad **ERGOFAST**. Aj tu sú v popredí koncepty ergonómie a dobrej ovládateľnosti spolu s originálnym dizajnom
- **WBA Wheel Best Access**  
Veľa priestoru na prácu v oblasti ráfika
- Plochá TFT obrazovka 17"
- Ergonomické umiestnenie nástrojov v blízkosti obsluhy

### PNEUMATICKÉ UPÍNANIE KOLESA



### **LA** Sonar LA sonar

SONAR LA PRE AUTOMATICKÉ MERANIE ŠÍRKY KOLESA

V roku 1952 spoločnosť CEMB prvýkrát vyvinula kuželové príruby pre vyvažovačky. Odvtedy sa neustále optimalizujú a pridávajú sa ďalšie vysoko presné centrovacie systémy pre všetky typy kolies.  
**Cemb výslovne odporúča používať iba originálne príruby pre vyvažovačky kolies Cemb.**

## ŠTANDARDNÉ PRÍSLUŠENSTVO

Sada standard UC20/SE2 pozostávajúca z SE, sady 3 kuželov a meracej šablóny šírky

### PNEUMATICKÉ UPÍNANIE KOLESA

**41FF034417**  
Sada SE (krúžok, rýchlopínacie puzdro SE2, dištančný kus SE)



**41FF034416**  
Sada 3 kuželov Ø 45÷110 mm, kladivové kliešte a vzorové závažie 60 g



**46FC77653**  
Meracia šablóna WDC



Sada standard UC20/2 GL40 pozostávajúca z rýchlopínacej matice GL40, sady 3 kuželov a meracej šablóny šírky

### MANUÁLNE UPÍNANIE KOLESA

**41FF83146**  
Sada rýchlopínacej matice (rýchlopínacia matica GL40, s rýchlopínacím puzdrom a krúžkom)



**41FF034416**  
Sada 3 kuželov Ø 45÷110 mm, kladivové kliešte a vzorové závažie 60 g



**46FC77653**  
Meracia šablóna WDC



## VOLITEĽNÉ PRÍSLUŠENSTVO - Vyvinuté špeciálne pre automobilový priemysel

**RL CUP 41FF79255**  
Veľká plastová krytka s polyuretánovým krúžkom na ochranu ráfikov z ľahkých zliatin.

**UH20/2 41FF42048**  
Univerzálna príruha pre 3-4-5-6-dierové kolesá (rozteč skrutiek Ø 95 ÷ 210 mm) s alebo bez stredového otvoru (Renault, Peugeot a Citroën). Vysoko presný obojstranný centrovací kužel (patent CEMB). Strediacie chyby sú znížené takmer o polovicu v porovnaní s inými komerčne dostupnými prírubami.

**SADA PEUGEOT-CITROEN 41FF73171**  
Vysoko presná sada pozostávajúca z: 1 puzdra Ø60 mm + 2 kuželov (Ø 62 ÷ 68 mm a Ø 54 ÷ 60 mm). Vyvinuté podľa špecifikácií Peugeot a Citroën.

**KUŽEL VL/2 CONE + G36 DISK 41FF86174**  
Sada pre kolesá na dodávky (stredový otvor Ø 97 ÷ 170 mm).

**SR4 - SR5 - SR5/2 - SRUSA**  
Príruha so strediacimi skrutkami pre 4 alebo 5 dierové ráfiky. Optimálna ochrana ráfika a vysoká presnosť centrovania. Strediacie skrutky sú elasticky spojené na dvoch miestach: To znamená, že tlak je rozložený rovnomerne na všetky otvory.

**SADA RENAULT 41FF77152**  
Vysoko presná sada pozostávajúca z: 5 puzdiel (Ø 60 / 66 / 71 / 88 / 129,9 mm). Vyvinuté podľa špecifikácie Renault.

**KUŽEL MT 40FF57321**  
Vysoko presný stupňovitý kužel pre nemecké vozidlá (so stredovým otvorom Ø 56,5 / 57 / 66,5 / 72,5 mm).

**SADA MERCEDES 41FF88003**  
Vysoko presná sada pozostávajúca z: 3 kuželov (Ø 57 - Ø 66,5 - Ø 84/85 mm) a 1 tlačnej pružiny. Vyvinuté podľa špecifikácie Mercedes Benz.

PRE ĎALŠIE INFORMÁCIE SI POZRITE NAŠU  
PODROBNÚ BROŽÚRU NA:  
[www.cemb.com](http://www.cemb.com)

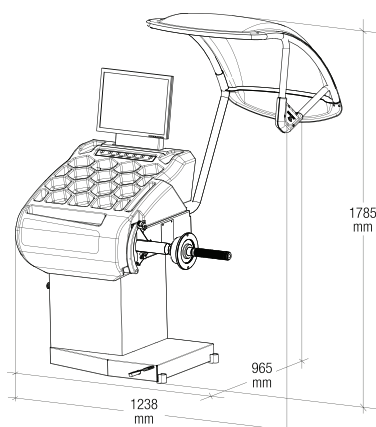

Elektrické napájanie jednofázové  
Príkon  
Rýchlosť vyvažovania  
Doba merania pre 15 kg koleso  
Presnosť merania  
Stredná hladina hluku  
Nastaviteľná šírka ráfika  
Nastaviteľný priemer  
Tlak vzduchu min/max.

115 / 230 V 50/60 Hz  
0,15 kW  
100 rpm  
4,7 s  
0,5 g  
< 70 dB (A)  
1,5" ÷ 20" / 40 ÷ 510 mm  
10" ÷ 30" / 265 ÷ 765 mm  
7 ÷ 10 kg/cm<sup>2</sup>  
~ 0,7 ÷ 1 MPa  
~ 7 ÷ 10 bar  
~ 105 ÷ 145 psi  
< 75 kg  
120 kg

Max. hmotnosť kolesa  
Hmotnosť stroja



## Zero Weight Lift

OPCIA PRE ZNÍŽENIE VYNALOŽENEJ SILY

Nakladanie a vykladanie kolesa bez zaťaženia, námahy a bez ďalších nastavení.

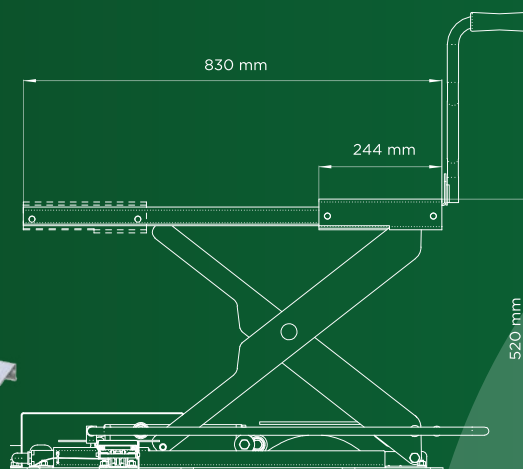

### DOKONALÉ CENTROVANIE

Automatické zdvíhanie kolies.  
Ideálne centrovanie a vyššia  
presnosť pri vyvažovaní.

### RÝCHLY

Rýchlejší ako ktorýkoľvek bežný  
zdvíhák kolesa. Jediný nožný pedál  
ovláda celý pracovný proces.

### AUTOMATICKÝ

Integrovaný elektronický systém s  
PLC.

### UNIVERZÁLNY

Je ho možné použiť na každej  
vyvažovačke CEMB.



**HOMOLA**  
AUTOSERVISNÁ TECHNIKA

**Bratislava**

+421 905 200 100

**Košice**

+421 915 700 100

**Ružomberok**

+421 905 300 100

VŠETKO PRE VÁŠ SERVIS